

Der Programmierstift dient zur Spülauslösung (Clean Mode), zur Unterdrückung der Spülung (Stop Mode) und zur Spülzeitanpassung (Program Mode). Die Programmierung der Elektronik erfolgt bei montierter Keramik, durch Überstreichen der Kontaktfläche auf der Fliese.

Die Kontaktfläche ist mittig ober dem Urinal. Sie sollte mit dem MEPA-Button gekennzeichnet sein. Man findet sie aber auch durch Überstreichen dieses Bereiches mit dem Programmierstift. Der Stift löst bei Berühren der Kontaktfläche eine sofortige Spülung aus.

Der Programmierstift wirkt durch doppelte Beplankung mit 12,5 mm Gipsfaser/ bzw. Gipskartonplatten und max. 1 cm starke Fliesen (Material beachten) auf den Reedkontakt.

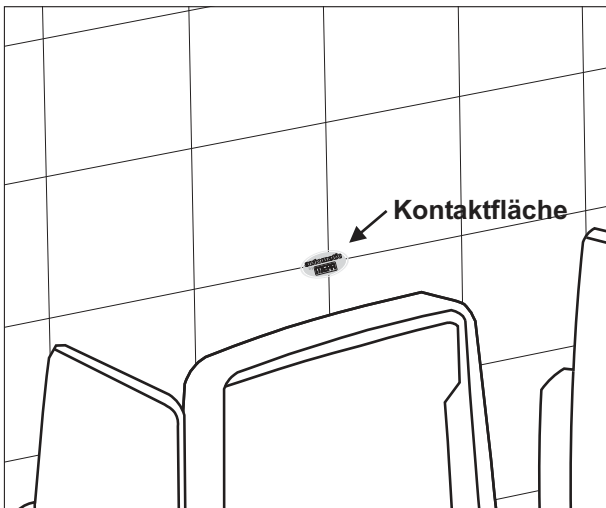
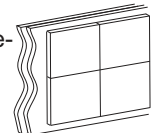

### Spülauslösung - Clean Mode:

Für eine einfache Spülauslösung hält man den Programmierstift über die Kontaktfläche. Die Spülung erfolgt sofort mit der eingestellten Spülzeit.

Wenn der Programmierstift auf der Kontaktfläche gehalten wird, erfolgt eine "Dauerspülung" solange der Programmierstift auf der Kontaktfläche ist. Die Spülung endet unabhängig von der Haltezeit nach 20 Sekunden. Vor einer erneuten "Dauerspülung" müssen 10 Sekunden Sperrzeit eingehalten werden.

### Spülstop - Stop Mode:

Einige Reinigungsmittel brauchen längere Einwirkzeiten. Das Reinigungspersonal kann die Spülung für 6 Stunden ausschalten. Dazu muss der Programmierstift mindestens 30 Sek. bis max. 40 Sek. auf der Kontaktfläche gehalten werden. Der Spülstop ist für 6 Stunden aktiviert. Zum Deaktivieren innerhalb der 6 Stunden wird der Programmierstift wieder mindestens 30 Sek. Aber max. 40 Sek. auf der Kontaktfläche gehalten.

### Programmiermodus:

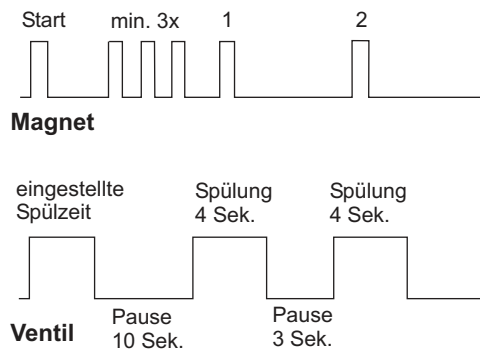

### Spülzeitanpassung - Programmiermodus:

Änderung der Spülzeit:

Die Kontaktfläche 1x überstreichen, die Spülung erfolgt, am Ende der Spülung innerhalb von 10 Sek. Mindestens 3x über die Kontaktfläche streichen. Jetzt erfolgen 2 Spülungen mit je 4 Sekunden.

Wenn während der ersten 4 Sek. Spülung die Kontaktfläche überstrichen wird, erhöht sich die Spülzeit um 1,2 Sekunden pro Überstreichen.

Wenn während der zweiten Spülung die Kontaktfläche überstrichen wird, vermindert sich die Spülzeit um 1,2 Sek.

Die Spülung kann auch über ein Potentiometer an der Elektronik eingestellt werden. Auf Linksanschlag beträgt die Spülzeit 3 Sek. rechts 13 Sek. Das Potentiometer überschreibt die Einstellungen des Programmierstiftes.

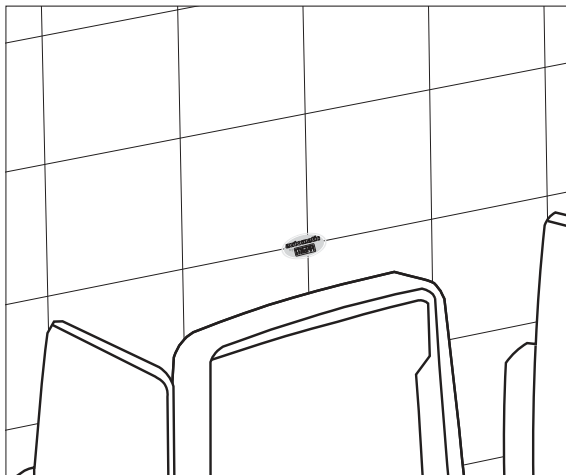

Die erforderliche Spülwassermenge wird über die Spülzeit eingestellt. Sie richtet sich nach dem verwendeten Urinal und dem vorhandenen Wasserdruck.  
Die Einstellung erfolgt per Programmierstift oder Potentiometer.

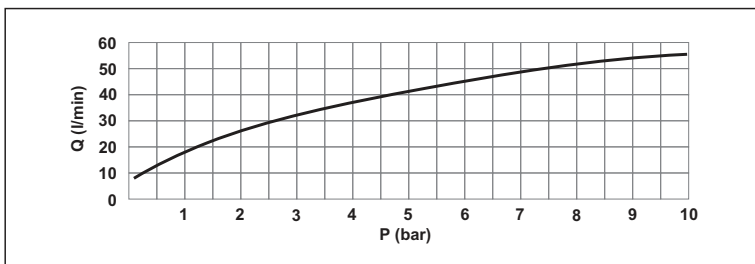

Urinal	Mindestspülwassermenge	einzustellende Spülzeit bei vorhandenem Fließdruck [Sekunden]			
		1 bar	2 bar	3 bar	4 bar
<b>LAUFEN</b>					
Tara Nova	3 Liter	9	6,5	5,5	5
Kaprun	2 Liter	6	4,5	4	3,5
Casa	2 Liter	6	4,5	4	3,5
<b>IDEAL STANDARD</b>					
Penta	2 Liter	6	4,5	4	3,5
Pindar	2 Liter	6	4,5	4	3,5
<b>VILLEROY &amp; BOCH</b>					
Esta	3 Liter	9	6,5	5,5	5
Ebra	3 Liter	9	6,5	5,5	5
Magnum	3 Liter	9	6,5	5,5	5
Stratos	3 Liter	9	6,5	5,5	5
<b>DURAVIT</b>					
Gramo	2 Liter	6	4,5	4	3,5
Tropic	3 Liter	9	6,5	5,5	5
Ben-Neu	3 Liter	9	6,5	5,5	5
Bill	3 Liter	9	6,5	5,5	5
Dellarco	3 Liter	9	6,5	5,5	5



MEPA – Pauli und Menden GmbH

### Hauptwerk und Vertrieb

Rolandsecker Weg 37 | D-53619 Rheinbreitbach  
Tel. +49 (0) 22 24 / 929 - 0 | Fax +49 (0) 22 24 / 929 -149  
www.mepa.de | info@mepa.de

Schreiben Sie uns  
www.mepa.de/whatsapp



Sämtliche Bild-, Produkt-, Maß- und Ausführungsangaben der vorliegenden Information entsprechen dem Tag der Drucklegung. Modelländerungen, die dem technischen Fortschritt bzw. der Weiterentwicklung dienen, sind vorbehalten. Alle genannten Produkt- und Firmenbezeichnungen sowie Marken sind Eigentum ihrer jeweiligen Inhaber.

All above images and information regarding products, measurements and models were correct when the publication went to press. We reserve the right to make changes to models as a result of technical progress or further development. All product and company names as well as trademarks mentioned are the property of their respective owners.